

# **AUTOOL SDT103**

Smoke Leak Detector

User Manual

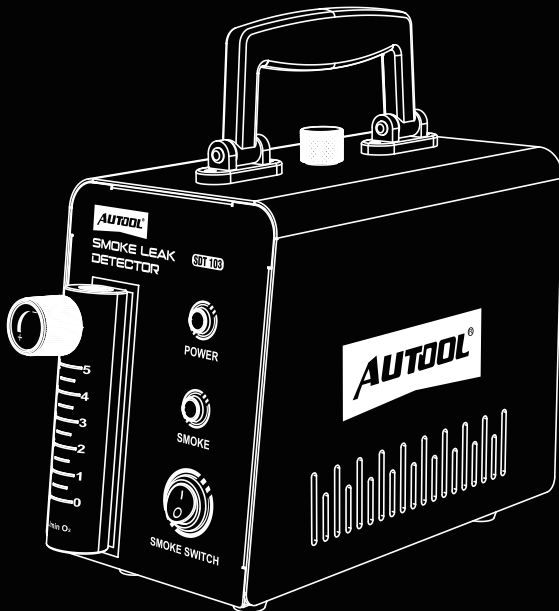



深圳市偶然科技有限公司

广东省深圳市宝安区航城锦驰产业园

📍 Hangcheng Jinchí Industrial Park, Bao'an, Shenzhen, China

🌐 [www.autooltech.com](http://www.autooltech.com)

✉ [aftersale@autooltech.com](mailto:aftersale@autooltech.com)

☎ +86-755-2330 4822 / +86-400 032 0988

企业标准 / Corporate standard: Q/OR 006-2023



## LANGUAGE

---

<b>EN</b>	AUTOOL SDT103 Instruction Manual	<b>1</b>
<b>DE</b>	AUTOOL SDT103 Bedienungsanleitung	<b>13</b>
<b>RU</b>	Руководство по эксплуатации AUTOOL SDT103	<b>26</b>
<b>FR</b>	AUTOOL SDT103 - Mode d'emploi en français	<b>39</b>

## COPYRIGHT INFORMATION

---

### Copyright

- All rights reserved by AUTOOL TECH. CO., LTD. No part of this publication may be reproduced, stored in a retrieval system, or transmitted in any form or by any means, electronic, mechanical, photocopying, recording or otherwise, without the prior written permission of AUTOOL. The information contained herein is designed only for the use of this unit. AUTOOL is not responsible for any use of this information as applied to other units.
  - Neither AUTOOL nor its affiliates shall be liable to the purchaser of this unit or third parties for damages, losses, costs, or expenses incurred by the purchaser or third parties as a result of: accident, misuse, or abuse of this unit, or unauthorized modifications, repairs, or alterations to this unit, or failure to strictly comply with AUTOOL operating and maintenance instructions.
  - AUTOOL shall not be liable for any damages or problems arising from the use of any options or any consumable products other than those designated as original AUTOOL products or AUTOOL approved products by AUTOOL.
  - Other product names used herein are for identification purposes only and may be trademarks of their respective owners. AUTOOL disclaims any and all rights in those marks.
- 

### Trademark

Manual are either trademarks, registered trademarks, service marks, domain names, logos, company names or are otherwise the property of AUTOOL or its affiliates. In countries where any of the AUTOOL trademarks, service marks, domain names, logos and company names are not registered, AUTOOL claims other rights associated with unregistered trademarks, service marks, domain names, logos, and company names. Other products or company names referred to in this manual may be trademarks of their respective owners. You may not use any trademark, service mark, domain name, logo, or company name of AUTOOL or any third party without permission from the owner of the applicable trademark, service mark, domain name, logo, or company name. You may contact AUTOOL by visiting AUTOOL at <https://www.autooltech.com>, or writing to [aftersale@autooltech.com](mailto:aftersale@autooltech.com), to request written permission to use materials on this manual for purposes or for all other questions relating to this manual.



## CAUTIONS

---

### Warning



Before using the instrument, please read this manual carefully for proper operation.

- ▶ If you are not a technician, please do not change, disassemble or repair the product; otherwise all the losses shall be borne by the user.
- ▶ This product is powered by electricity and should not be used as a toy for children.
- ▶ To avoid a short circuit, do not put the product in water or other liquid.
- ▶ Please use the power source and power cord supplied by the manufacturer according to the standards.
- ▶ Please do not expose the product to intense light or high temperature when it's not used.
- ▶ When doing leak detection test, keep away from the smoke sensitive parts like the headlight.
- ▶ Replace the oil in the detector regularly. Before adding the new oil, please drain out the remaining used oil in the detector.
- ▶ Selection of the detector oil: liquid paraffin and baby oil are both usable.
- ▶ Please make sure there is no water in it, and please do not use any sticky liquid.

# TABLE OF CONTENTS

---

<b>Product Introduction</b> .....	2
Overview .....	2
Working theory .....	2
Features .....	2
Technical parameter .....	2
<b>Product Structure</b> .....	4
Structure diagram .....	4
<b>Operations Instruction</b> .....	5
Preparation before use .....	5
Detail operation during use .....	5
Operation guidelines for automobile pipeline inspection .....	6
Airbag adapter instructions .....	7
About smoke test oil .....	8
<b>Description Of Accessories</b> .....	9
<b>Maintenance Service</b> .....	10
Maintenance .....	10
<b>Warranty</b> .....	11
Warranty access .....	11
Disclaimer .....	11
<b>Return &amp; Exchange Service</b> .....	12
Return & Exchange .....	12

## PRODUCT INTRODUCTION

---

### Overview

AUTOOL SDT103 smoke leak detector is specially designed to detect leaks in automotive EVAP pipes, compared with AUTOOL SDT101, a visual flow meter, and airbag adapter are added, which makes it more convenient and quick to detect leakage, help maintenance technicians quickly solve leakage problems and save working time and enhance work efficiency.

AUTOOL SDT103 is suitable for all pipelines of cars, motorcycles, snowmobiles, off-road vehicles, dune buggies, light trucks and speedboats. It's recommended to use an quickly.

---

### Working theory

#### Low oxygen combustion

- The AUTOOL smoke leak detector employs a forced combustion smoke generation method in a low oxygen environment. It is energized by a conductive column to the heating wire, which rapidly heats up to more than 300°C so that the mineral oil reaches the ignition point and enters the state of combustion. Due to the small intake of air flow, it is insufficient to provide sufficient oxygen to maintain full combustion, thus the combustion mainly occurs on the surface of the heating wire. Subject to high-temperature heating, the mineral oil retention object can continue to burn insufficiently around the heating wire, thus producing a large amount of smoke.
- 

### Features

Built-in Air Pump	<b>None</b>
Overheat Protection	<b>Yes</b>
Pressure Gauge	<b>None</b>
Fault Indicator	<b>None</b>
Flow Meter	<b>Yes</b>
Flow Adjustment Knob	<b>Yes</b>
Oil Drain Valve	<b>None</b>
Liquid Level Gauge	<b>None</b>

Air Control Switch	<b>None</b>
Smoke Control Switch	<b>Yes</b>
Adjustable Pressure	<b>None</b>
Intelligent Digital Display	<b>None</b>

**Technical  
parameter**

Power Supply	<b>DC 12V</b>
Test Oil Filling Volume	<b>10-20ml</b>
Rated Output Pressure	<b>&lt;32mbar</b>
Rated Output Flow	<b>&gt;10L/min</b>
Rated Power	<b>48W</b>
Product Size	<b>180*100*135mm</b>
Package Size	<b>260*200*180mm</b>
Product Weight	<b>1.7kg</b>
Gross Weight	<b>2.7kg</b>

# PRODUCT STRUCTURE

Structure diagram

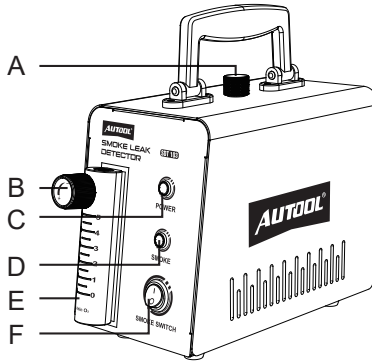

<b>A</b>	Oil filling port	<b>B</b>	Smoke flow control valve
<b>C</b>	Power indicator	<b>D</b>	Smoke indicator
<b>E</b>	Smoke flow meter	<b>F</b>	Smoke mode switch

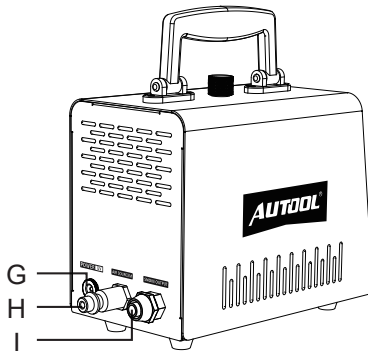

<b>G</b>	Power socket	<b>H</b>	Air source interface
<b>I</b>	Smoke outlet		

## OPERATIONS INSTRUCTION

---

### Preparation before use

- Open the filling cap and drain 10ml of test liquid into the filling port (A).

**⚠ NOTE**

- ▶ If the test oil is overfilled, turn the device upside down to drain some oil.

- Start using the SDT103.
- 

### Detail operation during use

- Fit the smoke hose to the smoke outlet (I) and the power cord to the power socket (G).
- Connect the power clip to the DC 12V car battery.

**⚠ NOTE**

- ▶ The red clip is connected to the positive terminal (+) and the black clip is connected to the negative terminal (-). For optimum performance of the smoke leak detector, the car battery should be fully charged in advance.

**⚠ NOTE**

- ▶ This detector only allows to use DC 12V car battery as power source.

- Connect the external air source port to compressed air, and the access pressure range is 2-15 bar. Adjust the flowmeter to the maximum, and the smoke outlet will output a constant pressure of no more than 32 mbar.
- Press the smoke control switch (F), the LED indicator (C) lights up, the detector starts to work and generates smoke.

**⚠ NOTE**

- ▶ When the internal temperature reaches 75°C, the product will start self-protection function and stop working automatically.

- Press the smoke control switch (F) to stop the smoke output.
- It is recommended to drain out the remaining test oil for next use in case the detector is not used for a long time.

**Operation guidelines for automobile pipeline inspection**

- Turn off the engine ignition switch.

**⚠ NOTE**

- ▶ All leak detection of automobile piping systems must be performed with the engine turned off.

- Remove the intake air filter, while some models need to remove the throttle valve.
- Clean the inner wall of the test pipe and install the conical adapter of the air inlet on the test pipe.
- The smoke leak detector is powered by DC 12V car battery only.
- After the air source is connected, adjust the flowmeter to its maximum, and the cone head on the smoke outlet pipe will output air pressure.
- Press the smoke control switch, the indicator lights on, wait for about 10 seconds, insert the cone head on the smoke outlet pipe into the air inlet cone adapter when the smoke becomes thick.
- Wait for about 1 to 2 minutes, you can use a flashlight with strong light to help find the leaks in the pipeline and diagnose the leakage status.
- After the test is completed, turn off all switches, recycle and save the remaining test oil, put away all accessories, and confirm that there is no omission.

**⚠ NOTE**

- ▶ If only part of the system needs to be tested or if the system being tested has other openings that need to be sealed, a plug kit can be used, which can also be used to seal the intake manifold.

**⚠ WARNING**

- ▶ When the internal temperature reaches 75°C, the detector will start self-protection function and stop working automatically.

**Airbag adapter instructions**

Airbag adapters are suitable for non-circular connections. While for round and oval ports, please use the inlet tapered adapter for normal cases.

- Before using the airbag adapter, be sure to clean the inner wall of the intake manifold (or other test interfaces) to prevent sharp protrusions from piercing the airbag adapter.
- Put the air bag (Z) into the test port.
- Press the hand pump (X) until the bladder (Z) inflates and fully seals the test port.
- Connect the cone head on the smoke outlet pipe with the smoke guide pipe (Y), introduce gases and smoke into the duct to be tested.
- After the test is completed, turn the pressure relief valve (W) counter clockwise, take out the car air inlet adapter from the test port, clean and save it.

**⚠ NOTE**

- ▶ Airbag adapter can not contact with corrosive oil.

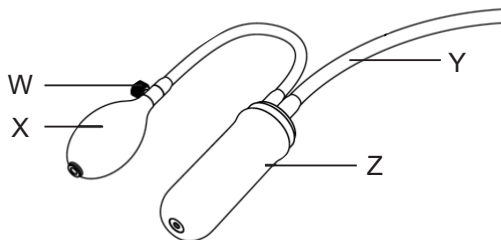

<b>W</b>	Pressure Relief Valve	<b>X</b>	Hand Pump
<b>Y</b>	Smoke Duct	<b>Z</b>	Airbag











**About  
smoke  
test oil**

- This product needs to use special test oil. It's recommend to purchase liquid paraffin or baby oil as test oil if you cannot find special test oil locally.
- It is recommended to use the filling bottle with the capacity mark in the accessories of the packing to fill in new oil.
- Too much test oil in the machine can affect smoke output, please turn the product upside down to drain out some test oil.
- If the product is not used for a long time, it is recommended to drain out the remaining test oil for preservation.

## DESCRIPTION OF ACCESSORIES

---

Accessories	Name	Quantity	Remark
	Power cord	1 pc	Connected to car battery
	Smoke outlet hose	1 pc	Connecting adapter
	Cone adapter	1 pc	Installed on the detected pipeline
	Valve core wrench	1 pc	Removing the valve core
	EVAP connector	1 pc	For connecting EVAP service port
	Filling bottle	1 pc	There is a volume scale for checking filling amount
	Universal airbag adapter	1 pc	Used to seal the air inlet
	English user manual	1 pc	Product related operation instructions

## MAINTENANCE SERVICE

---

Our products are made of long-lasting and durable materials, and we insist on perfect production process. Each product leaves the factory after 35 procedures and 12 times of testing and inspection work, which ensures that each product has excellent quality and performance.

---

**Maintenance** To maintain the performance and appearance of the product, it is recommended that the following product care guidelines be read carefully:

- Be careful not to rub the product against rough surfaces or wear the product, especially the sheet metal housing.
- Please regularly check the product parts that need to be tightened and connected. If found loose, please tighten it in time to ensure the safe operation of the equipment. The external and internal parts of the equipment in contact with various chemical media should be frequently treated with anti-corrosion treatment such as rust removal and painting to improve the corrosion resistance of the equipment and extend its service life.
- Comply with the safe operating procedures and do not overload the equipment. The safety guards of the products are complete and reliable.
- Unsafe factors are to be eliminated in time. The circuit part should be checked thoroughly and the aging wires should be replaced in time.
- Regularly clean and replace consumable parts such as oil pump and oil filter; adjust the clearance of various parts and replace worn (broken) parts. Avoid contact with corrosive liquids.
- When not in use, please store the product in a dry place. Do not store the product in hot, humid, or non-ventilated places.

## WARRANTY

---

From the date of receipt, we provide a three-year warranty for the main unit and all the accessories included are covered by a one-year warranty.

---

### Warranty access

- The repair or replacement of products is determined by the actual breakdown situation of product.
- It is guaranteed that AUTOOL will use brand new component, accessory or device in terms of repair or replacement.
- If the product fails within 90 days after the customer receives it, the buyer should provide both video and picture, and we will bear the shipping cost and provide the accessories for the customer to replace it free of charge. While the product is received for more than 90 days, the customer will bear the appropriate cost and we will provide the parts to the customer for replacement free of charge.

### These conditions below shall not be in warranty range

- The product is not purchased through official or authorized channels.
- The product breakdown because the user does not follow product instructions to use or maintain the product.

---

We AUTOOL pride ourselves on superb design and excellent service. It would be our pleasure to provide you with any further support or services.

---

### Disclaimer

All information, illustrations, and specifications contained in this manual, AUTOOL resumes the right of modify this manual and the machine itself with no prior notice. The physical appearance and color may differ from what is shown in the manual, please refer to the actual product. Every effort has been made to make all descriptions in the book accurate, but inevitably there are still inaccuracies, if in doubt, please contact your dealer or AUTOOL after-service centre, we are not responsible for any consequences arising from misunderstandings.

## RETURN & EXCHANGE SERVICE

---

### Return & Exchange

- If you are an AUTOOL user and are not satisfied with the AUTOOL products purchased from the online authorized shopping platform and offline authorized dealers, you can return the products within seven days from the date of receipt; or you may exchange it for another product of the same value within 30 days from the date of delivery.
- Returned and exchanged products must be in fully saleable condition with documentation of the relevant bill of sale, all relevant accessories and original packaging.
- AUTOOL will inspect the returned items to ensure that they are in good condition and eligible. Any item that does not pass inspection will be returned to you and you will not receive a refund for the item.
- You can exchange the product through the customer service center or AUTOOL authorized distributors; the policy of return and exchange is to return the product from where it was purchased. If there are difficulties or problems with your return or exchange, please contact AUTOOL Customer Service.

<b>China</b>	400-032-0988
<b>Oversea Zone</b>	+86 0755 23304822
<b>E-mail</b>	aftersale@autooltech.com
<b>Facebook</b>	<a href="https://www.facebook.com/autool.vip">https://www.facebook.com/autool.vip</a>
<b>YouTube</b>	<a href="https://www.youtube.com/c/autooltech">https://www.youtube.com/c/autooltech</a>

# INHALTSVERZEICHNIS

---

<b>Produktbeschreibung</b> .....	14
Überblick .....	14
Merkmale .....	14
Technische Parameter .....	14
<b>Produktstruktur</b> .....	16
Strukturdiagramm.....	16
<b>Bedienungsanleitung</b> .....	17
Zubereitung vor der Anwendung .....	17
Detaillierte Bedienung während des Gebrauchs.....	17
Betriebsanleitung für die Inspektion von Automobilleitungen.....	18
Anleitung für den Airbag-Adapter .....	19
Über Rauchöl .....	20
<b>Teileliste</b> .....	21
<b>Wartungsservice</b> .....	22
Wartungs .....	22
<b>Garantie</b> .....	23
Garantiemethode .....	23
Haftungsausschluss .....	23
<b>Rückgabe- und Umtauschservice</b> .....	24
Rückgabe .....	24

## Produktbeschreibung

---

### Überblick

AUTOOL SDT103 Automobilrauchleckmelder wurde speziell entwickelt, um die Leckage von Automobil-EVAP-Pipelines zu erkennen. Verglichen mit AUTOOL SDT101 fügt er visuellen Durchflussmesser und Airbag Adapter hinzu, was die Erkennung von Leckage bequemer und schneller macht und Wartungstechnikern hilft, das Leckageproblem schnell zu lösen und Wartungszeit zu sparen.

AUTOOL SDT103 Automobilrauchleckmelder ist auf alle Pipelines wie Autos, Motorräder, Schneemobile, SUVs, ATVs, leichte LKWs und Schnellboote anwendbar. Der Rauchleckmelder kann mit dem Automobilfehlerdiagnostikinstrument verwendet werden, um den Automotormotorfehler schneller zu diagnostizieren.

---

### Merkmale

Eingebaute Luftpumpe	<b>Keine</b>
Überhitzungsschutz	<b>Ja</b>
Manometer	<b>Keine</b>
Fehlfunktionsanzeige	<b>Keine</b>
Durchflussmesser	<b>Ja</b>
Regler für die Durchflussregulierung	<b>Ja</b>
Ölablassventil	<b>Keine</b>
Füllstandsanzeige	<b>Keine</b>
Luftregelschalter	<b>Keine</b>
Rauchschutzschalter	<b>Ja</b>
Einstellbarer Druck	<b>Keine</b>
Intelligentes digitales Display (TFT)	<b>Keine</b>

---

### Technische Parameter

Stromversorgung	<b>DC 12V</b>
Füllmenge der Testflüssigkeit	<b>10-20ml</b>
Nennausgangsdruck	<b>&lt; 32mbar</b>
Nennleistung	<b>&gt; 10L/min</b>

Nennleistung	<b>48W</b>
Produktgröße	<b>180*100*135mm</b>
Packungsgröße	<b>260*200*180mm</b>
Produktgewicht	<b>1.7kg</b>
Brutogewicht	<b>2.7kg</b>



# Produktstruktur

## Strukturdiagramm

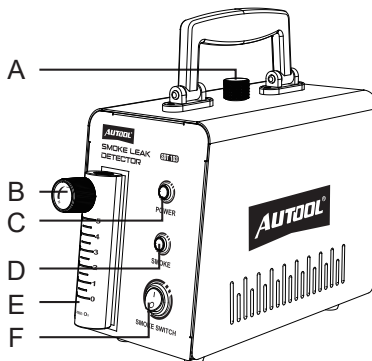

<b>A</b>	Öleinfüllstutzen	<b>B</b>	Rauchstromregelventil
<b>C</b>	Leistungsanzeige	<b>D</b>	Rauchanzeige Licht
<b>E</b>	Rauchdurchflussmesser	<b>F</b>	Rauchkontrollschalter

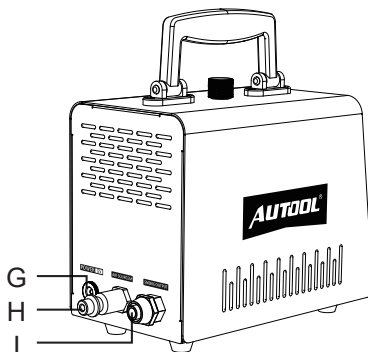

<b>G</b>	Steckdose	<b>H</b>	Air Source-Schnittstelle
<b>I</b>	Rauchauslass		

## Bedienungsanleitung

---

### Zubereitung vor der Anwendung

- Öffnen Sie die Füllkappe und injizieren Sie 10 ml Rauchöl in den Ölfüller (A).

**⚠ Hinweis**

- ▶ Wenn das Rauchöl überfüllt ist, drehen Sie das Produkt bitte auf den Kopf, um das überschüssige Rauchöl abzulassen.
- 
- Nachdem Sie die ersten beiden Schritte abgeschlossen haben, beginnen Sie mit SDT103.

### Detaillierte Bedienung während des Gebrauch

- Installieren Sie den Rauchschauch am Rauchausslass (I) und das Netzkabel an der Steckdose (G).
- Schließen Sie den Netzkabelclip an die DC12V-Autobatterie an.

**⚠ Hinweis**

- ▶ Der rote Clip ist mit dem positiven (+) und der schwarze Clip mit dem Negativ (-) verbunden. Um die beste Leistung des Rauchle-ckmelders zu erhalten, sollte die Autobatterie im Voraus vollständig aufgeladen werden.

**⚠ Hinweis**

- ▶ Nur DC12V-Autobatterie kann als Stromversorgung für dieses Produkt verwendet werden.

- Schließen Sie den externen Luftquellenanschluss mit Druckluft an, und der Zugdruckbereich ist 2-15bar. Nach dem Anschluß gibt der Rauchaustritt einen konstanten Druck von maximal 32mbar aus.
- Drücken Sie den Rauchsteuerschalter (F), die LED-Anzeige (C) leuchtet auf, und das Produkt beginnt zu arbeiten und Rauch zu erzeugen.

**⚠ Hinweis**

- ▶ Wenn die interne Temperatur 75°C erreicht, beginnt das Produkt Selbstschutz und stoppt automatisch.

- Drücken Sie den Rauchsteuerschalter (F), um den Rauchaussgang zu stoppen.

- Wenn das Produkt längere Zeit nicht verwendet wird, wird empfohlen, das verbleibende Rauchöl zur Lagerung abzulassen.

**Betriebsan-  
leitung für  
die Inspek-  
tion von  
Automobil-  
leitungen**

- Schalten Sie die Motorzündung aus.

**⚠ Hinweis**

- ▶ Alle Dichtheitsprüfungen von Rohrleitungssystemen für Kraftfahrzeuge müssen bei ausgeschaltetem Motor durchgeführt werden.
- 
- Entfernen Sie den Ansaugluftfilter. Einige Modelle müssen die Drosselklappe entfernen.
  - Reinigen Sie die Innenwand der Prüfpipeline und installieren Sie den konischen Adapter des Lufteinlasses auf der Prüfpipeline.
  - Die Maschine wird von die DC12V-Autobatterie angetrieben.
  - Wenn die Stromversorgung eingeschaltet ist, hat der Konus auf dem Rauchaustrittsrohr Luftdruckausgang.
  - Drücken Sie den Rauchkontrollschalter, die Anzeige leuchtet auf und warten Sie etwa zehn Sekunden. Wenn der Rauch dick wird, stecken Sie den Konus auf dem Rauchaustrittsrohr in den konischen Adapter des Lufteinlasses.
  - Warten Sie etwa 1 bis 2 Minuten und verwenden Sie eine starke Taschenlampe, um den Leckpunkt der Pipeline zu finden und den Leckage-Zustand zu beurteilen.
  - Nachdem der Test abgeschlossen ist, schalten Sie alle Schalter aus, recyceln und speichern Sie das verbleibende Rauchöl, legen Sie alle Zubehörteile weg und bestätigen Sie, dass es keine Auslassung für den nächsten Gebrauch gibt.

**⚠ Hinweis**

- ▶ Wenn nur ein Teil des zu prüfenden Systems oder andere Öffnungen des zu prüfenden Systems abgedichtet werden müssen, kann der Steckersatz verwendet werden und der Steckersatz kann auch verwendet werden, um den Ansaugkrümmer abzudichten.

**⚠ Warnung**

- ▶ Wenn das Produkt für eine lange Zeit arbeitet, was dazu führt,

dass die Innentemperatur 75°C erreicht, startet das Produkt die Überhitzungsschutzfunktion, und das Produkt Raucherzeugungsgerät hört auf zu arbeiten.

**Anleitung für den Airbag-Adapter**

Der Airbag-Adapter ist auf die nicht kreisförmige Schnittstelle anwendbar. Im Allgemeinen verwenden Sie für runde und ovale Schnittstellen bitte den konischen Adapter des Lufteinlasses.

- Bevor Sie den Airbagadapter verwenden, reinigen Sie die Innenwand des Ansaugkrümmers (oder anderer Prüfschnittstellen), um zu verhindern, dass scharfe Vorsprünge den Airbagadapter durchstechen.
- Setzen Sie den Airbag (Z) in die Testschnittstelle.
- Drücken Sie die Handpumpe (X), bis sich der Airbag (Z) ausdehnt und die Prüfschnittstelle vollständig versiegelt ist.
- Der Kegel auf dem Rauchaustrittsrohr ist mit dem Rauchleitungsrohr (Y) verbunden, um das Gas und den Rauch in das zu prüfende Rohrsystem zu führen.
- Nach dem Test drehen Sie das Druckentlastungsventil (W) gegen den Uhrzeigersinn, nehmen Sie den Autolufteinlassadapter aus dem Testrohr heraus, reinigen Sie es und speichern Sie es.

**⚠ Hinweis**

- ▶ Der Airbag-Adapter darf nicht mit korrosiver Flüssigkeit in Berührung kommen.

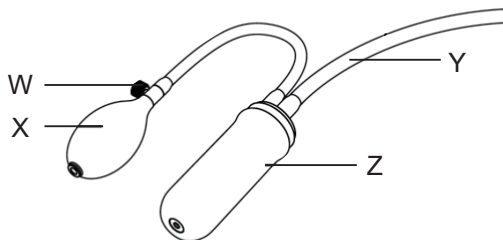

<b>W</b>	Druckentlastungsventil	<b>X</b>	Handpumpe
<b>Y</b>	Rauchleitungsrohr	<b>Z</b>	Airbag









---

## Über Rauchöl

- Dieses Produkt erfordert spezielles Rauchöl. Wenn Sie es nicht vor Ort kaufen können, verwenden Sie bitte „flüssiges Paraffin“ oder „Babymassageöl“ anstelle von Rauchöl für den Notfall.
- Es wird empfohlen, neues Öl mit der Füllflasche mit der Kapazitätsnummer im Produktzubehör zu füllen.
- Wenn der Rauch durch übermäßige Betankung beeinträchtigt wird, drehen Sie das Produkt bitte auf den Kopf, um das überschüssige Rauchöl auszuschütten.
- Wenn das Produkt längere Zeit nicht verwendet wird, wird empfohlen, das verbleibende Rauchöl zur Lagerung auszugießen.

## Teilleiste

---

Zubehör	Name	Anzahl	Anmerkung
	Netzkabel	1 Stück	angeschlossen an Autobatterie
	Rauchabzugsrohr	1 Stück	Anschlussadapter
	Konischer Adapter	1 Stück	installiert auf dem geprüften Rohr
	Ventilelementschlüssel	1 Stück	Demontage und Montage des Ventilelements
	EVAP-Connector	1 Stück	schließen Sie das spezielle Zugangsloch vom EVAP an
	Füllflasche	1 Stück	mit Kapazitätsskala kann die Füllmenge bestätigt werden
	Universeller Airbag-Adapter	1 Stück	Zum Abdichten von Lufteinlässen
	Bedienungsanleitung	1 Stück	produktbezogene Bedienungsanleitung

## Wartungsservice

---

Die autool Produkte, die Sie besitzen, bestehen aus langlebigen Materialien und halten sich an den Produktionsprozess der Exzellenz. Jedes Produkt hat 35-Prozesse und 12-Qualitätskontrollen durchlaufen, bevor es die Fabrik verlässt, um sicherzustellen, dass jedes Produkt ausgezeichnete Qualität und Leistung hat. Daher lohnt es sich Ihre regelmäßige Wartung, damit Ihr Autool-Produkt lange stabil arbeitet.

---

### Wartungs

Wartung um die Produktleistung und das Aussehen aufrechtzuerhalten, empfehlen wir Ihnen, die folgenden Produktwartungsrichtlinien sorgfältig zu lesen:

- Achten Sie darauf, das Produkt nicht mit rauen Oberflächen zu reiben oder zu reiben, insbesondere die Blechschale.
- Überprüfen Sie häufig die Teile des Produkts, die befestigt und verbunden werden müssen, und befestigen Sie sie rechtzeitig im Falle von Lockerheit, um den sicheren Betrieb des Produkts zu gewährleisten. Die äußeren und inneren Teile des Produkts, die mit verschiedenen chemischen Medien in Kontakt kommen, müssen einer Korrosionsschutzbehandlung wie Entrosten und Lackieren unterzogen werden, um die Korrosionsbeständigkeit des Produkts zu verbessern und die Lebensdauer des Produkts zu verlängern.
- Beachten Sie die Sicherheitsbetriebsverfahren, überlasten Sie das Produkt nicht, die Sicherheitsschutzeinrichtungen des Produkts sind vollständig und zuverlässig, und die unsicheren Faktoren werden rechtzeitig beseitigt. Der Kreislauf ist gründlich zu inspizieren und die alternden Drähte rechtzeitig zu ersetzen.
- Reinigen und ersetzen Sie die Ölpumpe, den Ölfilter und andere Verbrauchsmaterialien regelmäßig; Vermeiden Sie beim Einstellen des Passspiels verschiedener Teile und beim Austausch verschlissener (beschädigter) Teile den Kontakt des Produkts mit korrosiven Flüssigkeitsobjekten.
- Lagern Sie das Produkt bei Nichtgebrauch an einem trockenen Ort. Lagern Sie das Produkt nicht an einem heißen, feuchten oder unbelüfteten Ort.

## Garantie

---

Die AUTOOL-Maschine hat Anspruch auf eine 3-jährige Garantie ab dem Tag des Eingangs beim Kunden. Das darin enthaltene Zubehör hat eine einjährige Gewährleistungsfrist ab dem Tag des Eingangs beim Kunden.

---

### Garantie- methode

- Reparieren oder ersetzen Sie das Produkt kostenlos entsprechend den spezifischen Fehlerbedingungen.
- Wir garantieren, dass alle ersetzten Teile, Zubehör oder Produkte brandneu sind.
- Wenn das Produkt innerhalb von 90 Tagen ausfällt, nachdem der Kunde das Produkt erhalten hat, stellen wir Video und Bilder zur Verfügung. Wenn das Produkt länger als 90-Tage erhalten wird, trägt der Kunde die entsprechenden Kosten, und wir stellen dem Kunden Ersatzteile zum kostenlosen Austausch zur Verfügung.

### **Die folgenden Bedingungen sind nicht von der kostenlosen Garantie abgedeckt**

- Kauf von AUTOOL-Produkten über informelle Kanäle.
- Schäden, die durch Verwendung und Wartung verursacht werden, die nicht den Anforderungen des Produkthandbuchs entsprechen.

---

Bei AUTOOL sind wir stolz auf unser exquisites Design und exzellenten Service. Gerne stellen wir Ihnen weitere Unterstützung oder Dienstleistungen zur Verfügung.

---

### Haftung- sauss- chluss

Alle in dieser Bedienungsanleitung enthaltenen Informationen, Abbildungen und technischen Daten beruhen auf den zum Zeitpunkt der Veröffentlichung verfügbaren neuesten Informationen. Der Hersteller behält sich das Recht vor, diese Bedienungsanleitung und das Gerät selbst ohne vorherige Ankündigung zu ändern.



## Rückgabe- und Umtauschservice

---

### Rückkehr

- Wenn Sie mit den von der autorisierten Online-Shopping-Plattform und den autorisierten Offline-Händlern gekauften AUTOOL-Produkten nicht zufrieden sind, können Sie die Produkte innerhalb von sieben Tagen nach Erhalt gemäß den globalen AUTOOL - Verkaufsbedingungen zurücksenden. Oder tauschen Sie andere gleichwertige Produkte innerhalb von 30 Tagen ab dem Datum der Produktlieferung um.
- Die zurückgegebenen und umgetauschten Produkte müssen sich in einem vollständig marktfähigen Zustand befinden und den entsprechenden Verkaufsaufträgen, allen relevanten Zubehörteilen und Papierrechnungen (falls vorhanden) beigelegt werden.
- AUTOOL prüft die zurückgegebenen Waren, um sicherzustellen, dass sie in gutem Zustand sind und die Bedingungen erfüllen. Einzelheiten zu den Bedingungen entnehmen Sie bitte den globalen Verkaufsbedingungen von AUTOOL. Alle Artikel, die die Inspektion nicht bestehen, werden an Sie zurückgeschickt und Sie erhalten keine Rückerstattung.
- Sie können Produkte über das Kundendienstzentrum oder autorisierte AUTOOL-Händler austauschen. Das Prinzip der Rückgabe und des Umtauschs besteht darin, Waren zurückzugeben und auszutauschen, wo sie gekauft wurden. Sollten Sie Schwierigkeiten oder Hindernisse bei der Rücksendung oder dem Umtausch von Waren haben, wenden Sie sich bitte an das AUTOOL- Kundendienstzentrum. Bei Rücksendung oder Umtausch von Waren über das Kundendienstzentrum empfehlen wir Ihnen, dies auf folgende Weise zu tun.

<b>Aufruf für Chinagebiet</b>	400-032-0988
<b>Aufruf für Überseegebiete</b>	+86 0755 23304822
<b>E-mail</b>	aftersale@autooltech.com
<b>Facebook</b>	<a href="https://www.facebook.com/autool.vip">https://www.facebook.com/autool.vip</a>
<b>YouTube</b>	<a href="https://www.youtube.com/c/autooltech">https://www.youtube.com/c/autooltech</a>

- Wenn Ihre Rückgabe- und Umtauschservice bestätigt wird, erhalten Sie eine Bestätigungsnachricht und E-Mail.

## ОГЛАВЛЕНИЕ

---

<b>Описание продукта</b> .....	27
Введение .....	27
Функции .....	27
Технический параметр .....	27
<b>Структура продукции</b> .....	29
Структура .....	29
<b>Инструкция по эксплуатации</b> .....	30
Подготовка к использованию .....	30
Подробные операции во время использования .....	30
Руководство по проверке автомобильных труб .....	31
Руководство по эксплуатации адаптера воздушной подушки .....	32
Масло для теста .....	33
<b>Список деталей</b> .....	34
<b>Техническое обслуживание</b> .....	35
Обслуживание .....	35
<b>гарантии</b> .....	36
Варианты гарантии .....	36
Отказ от ответственности .....	36
<b>Служба возврата и обмена</b> .....	37
Возврата и обмена .....	37

## Описание продукта

**Введение** Автомобильный детектор утечки дыма AUTOOL SDT103 предназначенный для обнаружения утечек в автомобильных трубках EVAP, в сравнении с AUTOOL SDT101, добавляя визуальный расходомер и адаптер воздушной подушки.

AUTOOL SDT103 подходит для всех труб у легковых автомашин, мотоциклов, снегоходов, внедорожников, пляжных велосипедов, легких грузовиков и скоростных катеров. Данный детектор утечки дыма можно использовать в сочетании с тестером для диагностики неисправностей автомобиля, чтобы более быстрой диагностировать неисправность автомобильного двигателя.

### Функции

Встроенный воздушный насос	<b>нет</b>
Защита от перегрева	<b>есть</b>
Манометр	<b>нет</b>
Лампа аварийной сигнализации	<b>нет</b>
Расходомер	<b>есть</b>
Ручка регулировки воздушного потка	<b>есть</b>
Клапан отвода масла	<b>нет</b>
Указатель уровня жидкости	<b>нет</b>
Контрольный переключатель воздуха	<b>нет</b>
Контрольный переключатель дыма	<b>есть</b>
Регулируемое давление	<b>нет</b>
Интеллектуальный цифровой дисплей (TFT)	<b>нет</b>

### Технический параметр

Источник питания	<b>DC 12V</b>
Мера заполнения раствором для теста	<b>10-20ml</b>
Номинальное выходное давление	<b>&lt;32mbar</b>

Номинальное вытекающий поток	<b>&gt;10L/min</b>
Номинальная мощность	<b>48W</b>
Размеры продукции	<b>180*100*135mm</b>
Увязочный размер	<b>260*200*180mm</b>
Вес продукции	<b>1.7kg</b>
Вес в упаковке	<b>2.7kg</b>

## Структура продукции

### Структура

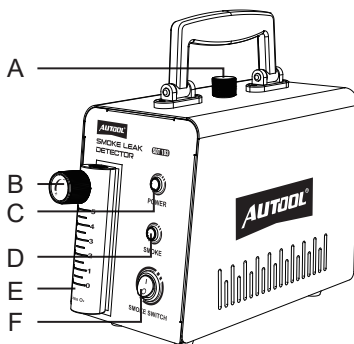

<b>A</b>	отверстие для заливки масла	<b>B</b>	контрольный переключатель дыма
<b>C</b>	индикатор электропитания	<b>D</b>	Индикатор дыма
<b>E</b>	расходомер дыма	<b>F</b>	контрольный переключатель дыма

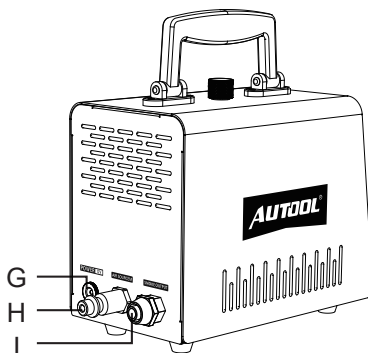

<b>G</b>	розетка питания	<b>H</b>	Интерфейс источника воздуха
<b>I</b>	выход дыма		

## Инструкция по эксплуатации

### Подготовка к использованию

- Откройте заправочный люк и залейте в отверстие для заливки масла (A) 10 мл масла для теста.

#### **Внимание**

- ▶ При переполнении маслом, переверните продукцию вверх дном, чтобы слить излишки масла для теста.

- После выполнения вышеуказанных двух шагов начните использовать SDT103.

### Подробные операции во время использования

- Установите дымовой шланг на выходе дыма (I), а кабель питания - в розетку питания (G).
- Подключите зажим кабеля питания к автомобильному аккумулятору DC 12V.

#### **Внимание**

- ▶ Красный зажим - положительный (+), черный зажим - отрицательный (-). Для достижения наилучшего эксплуатационного качества детектора утечки дыма необходимо предварительно полностью зарядить автомобильный аккумулятор.

#### **Внимание**

- ▶ В качестве источника питания для данного прибора разрешается использовать только автомобильные аккумуляторы DC12V.

- Подключите порт подачи внешнего воздуха к сжатому воздуху, диапазон давления 2-15 бар. Отрегулируйте вращение расходомера на максимум, на выходе дыма будет создаваться постоянное давление не более 32 мбар.
- Нажмите включатель дымового режима (F), загорится LED световой индикатор (C), продукция начинает производить дым.

#### **Внимание**

- ▶ когда внутренняя температура достигает 75°C, прибор включит самозащиту и автоматически остановится.

- Ещё раз нажмите контрольный переключатель дыма (F) можно остановить выход дыма.
- Если прибор не будет использоваться в течение длительного времени, рекомендуется вылить оставшееся масло для теста и убрать его на хранение.

**Руководст  
во по  
проверке  
автомобил  
ьных труб**

- Выключите зажигание двигателя.

**⚠ Внимание**

- ▶ Все испытания на утечку системы автомобильных труб должны проводиться при выключенном двигателе.

- Снимите фильтр впускного воздуха, в некоторых моделях автомашины требуется снять заслонку.
- Очищайте внутреннюю поверхность испытательной трубы, установите конусообразный адаптер впускного воздуха в испытательной трубе.
- Питание главного устройства осуществляется от автомобильного аккумулятора DC12V.
- При включении питания выпускает давления воздуха из конусообразная головка конусообразной головки газоспускательной трубы.
- Нажмите на контрольный переключатель дыма, загорится индикатор, подождите около 10 секунд, когда дым станет гуще, вставьте конусообразную головку на газоспускательной трубе в конусообразный адаптер впускного воздуха.
- Подождите около 1-2 минут, можно через сильного факела обнаружить место утечки в трубе и определить ее состояние.
- После завершения испытания выключите все выключатели, утилизируйте оставшееся масло для хранения и уберите все принадлежности, чтобы убедиться, что ничего не пропало для следующего использования.

**⚠ Внимание**

- ▶ Если только проверить часть системы или необходимо герметизировать другие отверстия проверяемой системы,



можно использовать комплект заглушек, который также можно использовать для герметизации впускного коллектора.

**⚠ Внимание**

- ▶ Если продукция работает слишком долго, в результате чего внутренняя температура достигает 75°C, продукция активирует функцию защиты от перегрева, и дымовой генератор прекратит работу.

**Руководство по эксплуатации адаптера воздушной подушки**

Адаптеры воздушной подушки подходят для соединений некруглой формы. Как правило, для круглых и овальных соединений используют конусообразный адаптер для впуска воздуха.

- Перед использованием адаптера воздушной подушки, очищайте внутреннюю поверхность впускного коллектора (или других контрольных соединений), чтобы острые выступы не проткнули адаптер воздушной подушки .
- Поместите воздушную подушку (Z) в испытательный порт.
- Нажимайте на ручной насос (X) до тех пор, пока воздушная подушка (Z) не расширится и достаточно герметично не закроет испытательный порт.
- Конический наконечник на выходной трубе соединяется с дымовым каналом (Y) для направления газа и дыма в проверяемую систему трубопровода.
- По окончании испытания поверните клапан сброса давления (W) против часовой стрелки и извлеките адаптер впуска воздуха автомобиля изнутри испытательного отверстия, очистите и уберите на хранение.

**⚠ Внимание**

- ▶ Адаптер воздушной подушки не должен контактировать с агрессивными маслами.

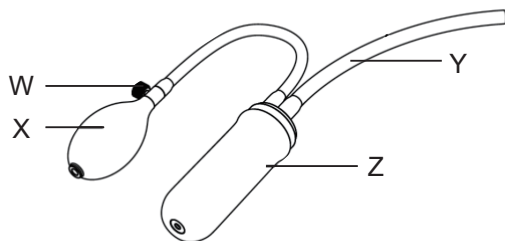

W	клапан сброса давления	X	ручной насос
Y	дымовой канал	Z	воздушная подушка

### Масло для теста

- Данная продукция требует специальное масло для теста. Если его на местном рынке невозможно закупать, используйте "жидкий парафин" или "детское массажное масло" вместо масла для экстренного использования.
- Для наливки свежего масла рекомендуется использовать бутылку с маркировкой емкости, входящую в комплект продукции.
- При переполнении маслом, переверните продукцию вверх дном, чтобы слить излишки масла для теста.
- Если прибор не будет использоваться в течение длительного времени, рекомендуется вылить оставшееся масло для теста и убрать его на хранение.

## Список деталей

Аксессуары	имя	количество	Примечание
	Питательный провод	1 шт	для подключения автомобильного аккумулятора
	Газоспускательная труба	1 шт	для соединения с адаптером
	Конусообразный адаптер	1 шт	устанавливается в испытываемую трубу
	Гаечный ключ для сердечника клапана	1 шт	для сборки и разбора сердечника клапана
	Соединитель EVAP	1 шт	для соединения с особым смотровым отверстием EVAP
	Бутылка для заправки топливом	1 шт	имеет шкала емкости для подтверждения объема заполнения
	Универсальный адаптер воздушной подушки	1 шт	Используется для герметизации воздухозаборника
	Руководство пользователя	1 шт	инструкция по эксплуатации, связанная с продукцией

## Техническое обслуживание

---

Продукция AUTOOL, которой вы владеете, изготовлена из прочных материалов и производится по самым высоким стандартам качества: каждая продукция проходит 35 процессов и 12 проверок качества, чтобы гарантировать превосходное качество и производительность каждого продукта. Поэтому стоит регулярно ухаживать за продукцией AUTOOL, чтобы они работали стабильно в течение длительного времени.

---

### Обслуживание

Уход и обслуживание: Для поддержания характеристики продукции и внешнего вида, мы рекомендуем вам ознакомиться со следующими рекомендациями по уходу за продукцией:

- Не трите продукцию о грубые поверхности, особенно корпуса из листового металла.
- Часто проверяются детали, которые должны быть закреплены и соединены, при обнаружении ослабления должны быть своевременно подтянуты, чтобы обеспечить безопасную работу продукции. Внешние и внутренние части продукции, контактирующие с различными химическими средами, должны часто подвергаться антикоррозийной обработке, такой как удаление ржавчины и покраска, чтобы повысить коррозионную стойкость продукции и продлить срок их службы.
- Соблюдайте правила техники безопасности при эксплуатации, не используйте продукцию при перегрузке, защитные ограждения должны быть полными и надежными, своевременно устраняйте небезопасные факторы. Тщательно проверьте участок электрической цепи и своевременно замените отслужившие свой срок провода.
- Регулярная очистка и замена расходных деталей, таких как масляные насосы и масляные фильтры, избегайте контакта с агрессивными жидкостями при регулировке зазоров между различными деталями и при замене изношенных (сломанных) деталей.
- При перерывах в эксплуатации продукции, храните его в сухом месте. Не храните продукцию в жарких, влажных или непрветриваемых помещениях.

## гарантии

---

Заказчик пользуется гарантийным сроком 3 года с момента расписки в получении основного устройства AUTOOL. Гарантийный срок на детали составляет 1 год после расписки в получении Заказчиком.

---

### Варианты гарантии

- Бесплатный ремонт или замена продукции в зависимости от конкретной неисправности.
- Мы гарантируем, что все запасные части, аксессуары или продукции являются новыми.
- Если продукция не работает в течение 90 дней после получения Заказчиком, пожалуйста, предоставьте видео и фотографии, мы возьмем на себя транспортные расходы и предоставим соответствующие детали Заказчику для замены бесплатно. Если вне 90 дней после получения, Заказчик несет соответствующие транспортные расходы, а мы бесплатно предоставим запасные части для замены.

### **Бесплатная гарантия не распространяется на следующие условия**

- Продукции AUTOOL, не приобретенные по формальным каналам.
- Повреждения, вызванные несоблюдением правил использования и обслуживания продукции в соответствии инструкциями.

---

В AUTOOL мы гордимся превосходным дизайном и отличным обслуживанием. Мы будем рады оказать вам дальнейшую поддержку или обслуживание.

---

### Отказ от ответственности

Вся информация, иллюстрации и технические характеристики, содержащиеся в данном руководстве, основаны на последней информации, доступной на момент публикации. Производитель оставляет за собой право вносить изменения в данное руководство и саму машину без предварительного уведомления.

## Служба возврата и обмена

---

### Возврата и обмена

- Если вы не удовлетворены продукциями AUTOOL, приобретенным на авторизованной торговой интернет-площадке или у авторизованного офлайн-дилера, в соответствии с Глобальными условиями продажи AUTOOL, Вы можете вернуть товар в течение 7 дней с момента его получения, или обменять его на другой товар эквивалентной стоимости в течение 30 дней с даты доставки.
- Возвращаемые и обмениваемые товары должны быть в полностью пригодном для продажи состоянии и сопровождаться соответствующими накладными, всеми соответствующими аксессуарами, бумажными счетами-фактурами (если таковые имеются).
- AUTOOL проверит возвращаемые товары, чтобы убедиться, что они находятся в хорошем состоянии и соответствуют условиям, подробные условия см. в Глобальных условиях продажи AUTOOL. Товары, которые не прошли проверку, будут возвращены вам, и вы не получите возмещение за товар.
- Вы можете обменять товар через Центр обслуживания клиентов или через авторизованного дилера AUTOOL; принцип возврата заключается в возврате товара оттуда, где он был приобретен. Если у вас возникли трудности или препятствия при возврате товара, пожалуйста, свяжитесь со службой поддержки клиентов AUTOOL. При возврате или обмене товаров через Центр обслуживания клиентов мы рекомендуем делать это следующим образом.

<b>В материковом Китае Позвоните</b>	400-032-0988
<b>Зарубежные регионы Позвоните</b>	+86 0755 23304822
<b>E-mail</b>	aftersale@autooltech.com
<b>Facebook</b>	<a href="https://www.facebook.com/autool.vip">https://www.facebook.com/autool.vip</a>
<b>YouTube</b>	<a href="https://www.youtube.com/c/autooltech">https://www.youtube.com/c/autooltech</a>

- Если ваш запрос на возврат товара подтвержден, будете получать подтверждающее сообщение и электронную почту.

## TABLE DES MATIÈRES

---

<b>Description du produit</b> .....	40
Introduction .....	40
Fonctionnalités .....	40
Paramètres techniques .....	40
<b>Structure du produit</b> .....	42
structure .....	42
<b>Instruction d'opérations</b> .....	43
Préparation avant l'utilisation .....	43
Fonctionnement détaillé pendant l'utilisation .....	43
Mode d'emploi pour la détection des fuites dans les tuyaux de l'automobile..	44
Instructions d'utilisation de l'adaptateur d'airbag.....	45
À propos de l'huile de test.....	46
<b>Liste des pièces</b> .....	47
<b>Service de maintenance</b> .....	48
Maintenance.....	48
<b>Garantie</b> .....	49
Mise en œuvre de garantie .....	49
Clause de non-responsabilité.....	49
<b>Service de retour et d'échange</b> .....	50
Retour et d'échange.....	50



## Description du produit

**Introduction** AUTOOL SDT103 est spécialement conçu pour détecter les fuites dans les tuyaux automobiles EVAP. Par rapport à AUTOOL SDT101, il possède un débitmètre visuel et un adaptateur de vessie gonflable, ce qui facilite la détection des fuites et aide les techniciens de maintenance à résoudre rapidement les problèmes de fuite et réduire ainsi le temps de travail.

AUTOOL SDT103 convient à toutes les voitures, motos, motoneiges, véhicules tout-terrain, VTT, camions légers, hors-bord, etc. Lorsque le détecteur de fuite de fumée est utilisé avec un instrument de diagnostic de panne, les pannes de moteur peuvent être rapidement diagnostiquées.

### Fonctionnalités

Pompe à air intégrée	<b>aucun</b>
Protection contre la surchauffe	<b>oui</b>
Manomètre	<b>aucun</b>
Indicateur de défaut	<b>aucun</b>
Débitmètre	<b>oui</b>
Bouton de réglage du débit	<b>oui</b>
Vanne de vidange d'huile	<b>aucun</b>
Indicateur du niveau de l'huile de test restante	<b>aucun</b>
Interrupteur de commande d'air	<b>aucun</b>
Interrupteur de contrôle de la fumée	<b>oui</b>
Pression réglable	<b>aucun</b>
Affichage numérique intelligent (TFT)	<b>aucun</b>

### Paramètres techniques

Alimentation	<b>12V CC</b>
Volume de remplissage de liquide de test	<b>10-20ml</b>
Pression nominale de sortie	<b>&lt; 32mbar</b>
Débit de sortie nominal	<b>&gt; 10L/min</b>

Puissance nominale	<b>40W</b>
Taille du produit	<b>180*100*135mm</b>
Taille d'emballage	<b>260*200*180mm</b>
Poids du produit	<b>1.7kg</b>
Poids de l'emballage	<b>2.7kg</b>

## Structure du produit

structure

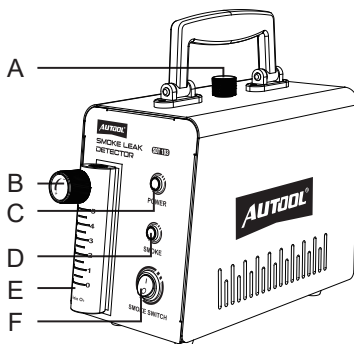

<b>A</b>	Port pour le remplissage	<b>B</b>	Vanne de contrôle du débit de fumée
<b>C</b>	Indicateur d'alimentation électrique	<b>D</b>	Voyant de fumée
<b>E</b>	Débitmètre de fumée	<b>F</b>	Interrupteur de contrôle de fumée

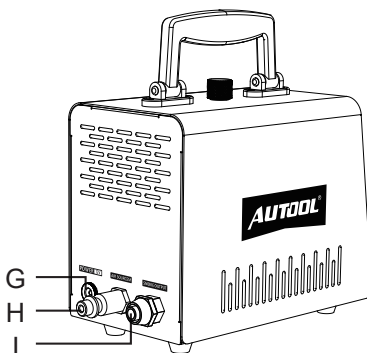

<b>G</b>	Prise d'alimentation électrique	<b>H</b>	Interface de source d'air
		<b>I</b>	Sortie de fumée

## Instruction d'opérations

---

### Préparation avant l'utilisation

- Ouvrez le bouchon du réservoir et versez 10 ml de l'huile de test dans le port pour le remplissage (A).

#### Remarque

- ▶ Si l'huile de test est trop remplie, retournez le produit pour évacuer l'excédent d'huile de test.

- Après 2. avoir terminé les deux premières étapes, vous pouvez commencer à utiliser le SDT103.
- 

### Fonctionnement détaillé pendant l'utilisation

- Raccordez le tuyau des fumées à la sortie de fumée (I) et le cordon d'alimentation à la prise d'alimentation électrique (G).
- Connectez le clip du cordon d'alimentation avec la batterie de voiture 12V CC.

#### Remarque

- ▶ La pince rouge est connectée au pôle positif (+) et la pince noire est connectée au pôle négatif (-). Pour des performances optimales du détecteur de fuites de fumée, la batterie de la voiture doit être complètement chargée à l'avance.

#### Remarque

- ▶ Il est uniquement autorisé d'utiliser cette machine avec une batterie de véhicule 12V CC comme source d'alimentation.

- Connectez le port externe de la source d'air à l'air comprimé et la plage de pression d'accès est de : 2-15 bar. Lorsque vous mettez le débitmètre au maximum, la sortie de fumée produira une pression constante de pas plus de 32 mbar.

- Appuyez sur l'interrupteur de contrôle de fumée (F), l'indicateur LED (C) s'allume, la machine commence à fonctionner et commence à produire de la fumée.

#### Remarque

- ▶ lorsque la température interne atteint 75 degrés Celsius, le produit démarre l'autoprotection et s'arrête automatiquement.
-

- Appuyez à nouveau sur l'interrupteur de contrôle de fumée (F) pour arrêter la sortie de fumée.
- Si le produit n'est pas utilisé pendant une longue période, il est recommandé de verser l'huile de test restante dans un récipient pour le stockage.

**Mode d'emploi pour la détection des fuites dans les tuyaux de l'automobile**

- Éteignez l'interrupteur d'allumage du moteur.

**⚠ Remarque**

- ▶ Toutes les détections de fuites dans le système des tuyaux de l'automobile doivent être effectuées avec le moteur éteint.

- Retirez le filtre à air d'entrée, pour certains modèles, il faut retirer le papillon des gaz.
- Nettoyez la paroi intérieure du tuyau testé et installez l'adaptateur conique d'entrée d'air sur le tuyau testé.
- L'appareil est alimenté par une batterie de voiture 12V CC.
- Lorsque l'appareil est mis sous tension, la tête conique de la sortie de fumée a une sortie de pression d'air.
- Appuyez sur l'interrupteur de contrôle de la fumée, l'indicateur s'allume, attendez environ 10 secondes et lorsque la fumée devient épaisse, insérez la tête conique sur le tuyau de sortie de fumée dans l'adaptateur conique d'entrée d'air.
- Attendez environ 1 à 2 minutes. Vous pouvez utiliser une lampe de poche à lumière forte pour aider à trouver le point de fuite et avoir une idée plus précise de la situation de fuite.
- Une fois le test terminé, veuillez éteindre tous les interrupteurs, recycler et conserver l'huile de test restante, ranger tous les accessoires et confirmer qu'il n'y a pas d'omission pour la prochaine utilisation.

**⚠ Remarque**

- ▶ Si seule une partie du système doit être testée ou si le système testé comporte d'autres ouvertures qui doivent être scellées, un kit de bouchons peut être utilisé, qui peut également être utilisé pour sceller le collecteur d'admission.

**⚠ Avertissement**

- ▶ Lorsque le temps de travail du produit est trop long et la

température interne atteint 75 degrés Celsius, le produit démarre la fonction de protection contre la surchauffe et le dispositif générateur de fumée du produit cesse de fonctionner.

### Instructions d'utilisation de l'adaptateur d'airbag

L'adaptateur d'airbag convient aux connecteurs non circulaires. Normalement, pour les connecteurs ronds et ovales, veuillez utiliser l'adaptateur conique.

- Avant d'utiliser l'adaptateur de vessie, assurez-vous de nettoyer la paroi interne du collecteur d'admission (ou d'autres tuyaux testés) pour éviter que des saillies pointues ne perforent l'adaptateur de la vessie gonflable.
- Mettre la vessie (Z) dans le tuyau testé.
- Appuyez sur la pompe à main (X) jusqu'à ce que la vessie (Z) se gonfle et scelle suffisamment le tuyau testé.
- La tête conique est reliée au tuyau pour la fumée (Y) et le gaz et la fumée sont introduits dans le système de tuyaux à tester.
- Une fois le test terminé, tournez la soupape de surpression (W) dans le sens antihoraire, retirez l'adaptateur d'entrée d'air automobile du tuyau testé, nettoyez-le et conservez-le.

#### ⚠ Remarque

- ▶ L'adaptateur de vessie ne doit pas entrer en contact avec des fluides corrosifs.

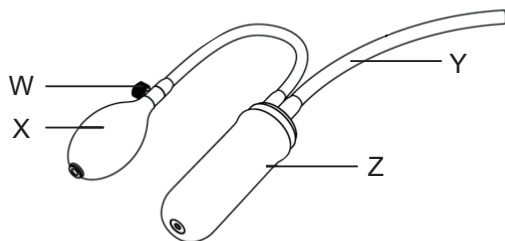









W	Soupape de surpression	X	Pompe à main
Y	Tuyau pour la fumée	Z	Vessie gonflable

---

### À propos de l'huile de test

- Ce produit doit utiliser une huile de test spéciale. Si vous ne la trouvez pas dans votre magasin près de chez vous, veuillez utiliser de la « paraffine liquide » ou de « l'huile de massage pour bébé » au lieu de l'huile de test en cas d'urgence.
- Il est recommandé d'utiliser la bouteille de ravitaillement avec échelle de volume dans les accessoires du produit pour ajouter de l'huile neuve.
- Lorsqu'un ravitaillement excessif affecte la sortie de fumée, veuillez retourner le produit pour vider l'excès d'huile de test.
- Si le produit n'est pas utilisé pendant une longue période, il est recommandé de verser l'huile de fumée restante pour le stockage.

## Liste des pièces

Accessoires	Nom	Quantité	Remarque
	Cordon d'alimentation	1 pièce	connectée à la batterie de la voiture
	Tuyau de sortie de fumée	1 pièce	connexion avec l'adaptateur
	Adaptateur conique	1 pièce	installée sur le tuyau examiné
	Clé à noyau de valve	1 pièce	démontage et assemblage du noyau de valve
	Connecteur EVAP	1 pièce	port de visite uniquement pour connecter EVAP
	Bouteille de ravitaillement	1 pièce	avec échelle de volume, vous pouvez confirmer la quantité de remplissage
	Adaptateur pour vessie gonflable universel	1 pièce	Utilisé pour sceller l'entrée d'air
	Mode d'emploi	1 pièce	instructions pour l'utilisation



## Service de maintenance

---

Les produits AUTOOL que vous possédez sont fabriqués à partir de matériaux durables. Chaque produit quitte l'usine après 35 processus de la production et 12 inspections de qualité, afin de garantir que chaque produit a une excellente qualité et une performance perfectionnée. Votre détecteur AUTOOL vaut donc la peine d'une maintenance régulière, dans le but qu'il fonctionne de manière stable et durablement.

---

### Maintenance

Pour assurer les meilleures performances du produit, nous vous recommandons de lire attentivement les consignes d'entretien suivantes :

- Attention à ne pas frotter le produit contre des surfaces rugueuses, notamment la tôle du boîtier. Ne pas courber le produit.
- Vérifiez régulièrement les pièces qui doivent être fixées et connectées. Si elles sont desserrées ou déconnectées, elles doivent être fixées à temps pour assurer le bon fonctionnement. Les parties externes et internes de l'appareil qui sont en contact avec les produits chimiques doivent être fréquemment soumises à un traitement anti-corrosion tel que l'élimination de la rouille et la peinture pour améliorer la capacité anti-corrosion de l'appareil et prolonger sa durée de vie.
- Veuillez respecter les consignes de sécurité, ne pas surcharger le produit, vous assurer que les dispositifs de sécurité du produit restent complets et fiables pour que les facteurs dangereux peuvent être éliminés à temps. Vérifier attentivement la partie du circuit électrique et remplacer les fils électriques à temps.
- Nettoyez et remplacez régulièrement les pièces consommables telles que la pompe à huile et le filtre à huile ; lors du réglage, du nettoyage et du remplacement des pièces usées (endommagées), évitez tout contact de l'appareil avec des éléments liquides corrosifs.
- Lorsqu'il n'est pas utilisé, stocker l'appareil dans un endroit sec. Ne le stockez pas dans des endroits chauds, humides ou non ventilés.

## Garantie

---

Votre appareil AUTOOL a une période de garantie de 3 ans à compter de la date de réception. Les accessoires qu'il contient ont d'une période de garantie de 1 an à compter de la date de réception par le client.

---

### Mise en œuvre de garantie

- Réparez ou remplacez gratuitement le produit en fonction de la situation de panne spécifique.
- Nous garantissons que toutes les pièces, accessoires ou produits remplacés sont neufs.
- Si le produit tombe en panne dans les 90 jours suivant la réception du produit par le client et vous fournissez une vidéo et des images montrant la situation, nous prendrons en charge les frais de transport et fournirons les accessoires correspondants pour que le client pourra les remplacer gratuitement. Après avoir reçu le produit pendant plus de 90 jours, le client paye le coût correspondant des frais de transport et nous fournissons des accessoires gratuits.

### **Les cas suivants ne sont pas couverts par la garantie gratuite**

- Achat des produits AUTOOL par des voies non officielles.
- Dommages causés par une utilisation et/ou un entretien qui ne conforment pas aux exigences du mode d'emploi du produit.

---

Chez AUTOOL, nous sommes fiers d'un superbe design et d'un excellent service. Nous serons heureux de vous fournir une assistance ou des services supplémentaires.

---

### Clause de non-re-sponsabilité

Toutes les informations, illustrations et spécifications contenues dans ce manuel sont basées sur les dernières informations disponibles au moment de la publication. Le fabricant se réserve le droit de modifier ce manuel et la machine elle-même sans préavis.

## Service de retour et d'échange

---

### Retour et d'échange

- Si vous n'êtes pas satisfait des produits AUTOOL achetés auprès de la plate-forme d'achat en ligne autorisée et des revendeurs agréés hors ligne, conformément aux « Conditions générales de vente AUTOOL », vous pouvez retourner le produit dans les sept jours à compter de la date de réception ; Échange possible pour les autres produits de valeur équivalente dans un délai de 30 jours à compter de la date de livraison.
- Les produits retournés et échangés doivent être dans un état entièrement vendable, avec les reçus de vente pertinents, tous les accessoires pertinents et les factures papier (le cas échéant).
- AUTOOL inspectera les produits retournés pour s'assurer qu'ils sont en bon état et correspondent aux conditions de retour. S'il vous plaît, référez-vous aux « Conditions générales de vente AUTOOL » pour plus de détails sur les conditions applicables. Tout article qui échoue à l'inspection vous sera retourné et vous ne recevrez pas de remboursement pour l'article dans ce cas.
- Vous pouvez échanger des produits via le centre de service client ou les revendeurs agréés de AUTOOL ; le principe est de retourner et d'échanger les produits là où ils ont été achetés. Si vous rencontrez des difficultés ou des obstacles pour retourner ou échanger, veuillez contacter le centre de service client AUTOOL. Lors du retour ou de l'échange de marchandises par l'intermédiaire du centre de service client, nous vous recommandons de le faire par les moyens suivants.

<b>Numéro d'appel si vous êtes en Chine</b>	400-032-0988
<b>Numéro d'appel si vous hors de la Chine</b>	+86 0755 23304822
<b>E-mail</b>	aftersale@autooltech.com
<b>Facebook</b>	<a href="https://www.facebook.com/autool.vip">https://www.facebook.com/autool.vip</a>
<b>YouTube</b>	<a href="https://www.youtube.com/c/autooltech">https://www.youtube.com/c/autooltech</a>

- Une fois votre retour est confirmé, vous recevrez un message et un e-mail de confirmation.